

# Roadpal

豊かなクッション性と目に優しいカラーリング！  
安定性バツグンの弾性床材「ロードパル」が、ゆとりある美しい環境を創造します。

## 【特徴】

- 弾性  
粉砕ゴムチップを用いて成型した製品である為、独特な弾性によりソフトな歩行感が得られ、転倒時の衝撃をやわらげる効果があります。
- 透水性及び防滑性  
弾性層自体が密でなくポーラスである為、適度の透水性があり雨水等が比較的浸透し易い、また歩行の際の弾性による歪等により比較的滑り難い等の特徴があります。
- 耐候性  
製品自体の劣化が少ない為、独特の弾性を維持します。
- 環境配慮（リサイクル）  
下層に再生材料を使用した「地球に優しい」製品です。

## 【断面図】

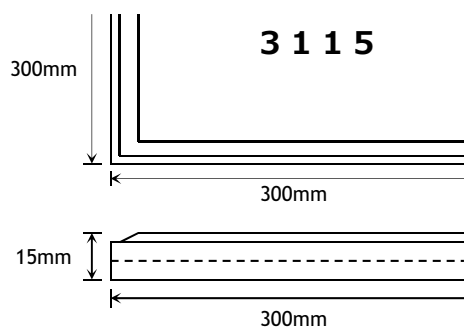
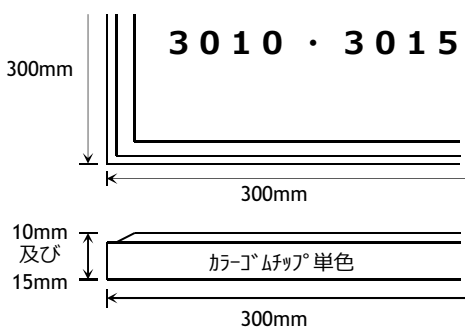

表層：カーゴムチップ  
下層：リサイクルゴム

## 【性能】

試験項目	単位	測定値	試験方法
耐摩耗性	mm	0.34	JIS K6264(テーパー磨耗) (1000回転、H-22、1kg)
透水性	cm	0.10	(社)日本道路建設業協会に準ずる
滑り抵抗係数	B.P.N	Dry	99
		Wet	62
衝撃吸収性	G	88	ASTM E303
			JIS A 6519 8.6

【標準色】 ※印刷の性質上、実際の色と多少異なる場合がありますので必ず現物を確認して下さい。



レンガ



グリーン



ベージュ



グレー

## 【施工事例】

